

Specification sheet

XD 370

FAN 6X2 Rígido, Low Deck



ENGINES

XD NewGen 370 MX-11 (270 kW / 367 CV)

XD NewGen 410 MX-11 (300 kW / 408 CV)

XD NewGen 450 MX-11 (330 kW / 449 CV)

GVM¹⁾

26000 kg

Max. front 7500 kg

Max. rear 18999 kg

GCM²⁾

38000 kg

EXTERIOR DE LA CABINA

Day Cab de lujo, con una aerodinámica inigualable para una conducción eficiente en consumo y bajas emisiones de CO2. El enorme y profunda parabrisas, curvado en los laterales, combinado con unas grandes ventanillas laterales, ofrece una visión directa insuperable para el conductor que mejora la seguridad en ruta. Longitud de cabina: 2030 mm; anchura de la cabina: 2500 mm. Número de peldaños de entrada de la cabina: 2.; Suspensión mecánica de cabina; Faros LED; DAF Corner View.

Optional

07018 Sleeper Cab	00949 Skylights LED y prep. para luces LED techo cabina
06244 Sleeper High Cab	01925 Dos luces de trabajo LED en trasera de la cabina
02952 Ejec. del frontal del chasis: placa inf. aero	01891 Luces destello parte del. de cabina, preparadas
07586 Ejec. del frontal del chasis: resistente	06629 Dos lámparas rotativas
01226 Suspensión neumática de cabina	03232 Parabrisas delantero con lámina de control solar
03358 Visera solar exterior	03317 Ventana trasera: cristal doble
03922 Luces antiniebla delanteras	07343 Retrovisor proximidad puerta del acompañante
00936 Preparación luces LED aux. en techo de cabina	01358 Sin DAF Digital Vision System
01836 Skylights LED	

AERODINÁMICA

Optional

03846 Sin deflector sobrecabina	02662 Def. sobrec. ajus. largo medio Sleeper High Cab XD
00008 Deflector sobrecabina aju. corto Sleeper High Cab	00097 Deflector sobrecabina ajustable para Sleeper Cab
01538 Def. sobrec. aj. lgo alto >4m(!) Sleeper High	00020 Def. sobrec. ajust. largo bajo Sleeper High Cab

COLORES

Color de cabina E1980 Crystal White; Color de chasis gris.; Color del parachoques: Crystal White.

INTERIOR DE LA CABINA

Color de tapicería interior de cabina: Luxury; Acabado del salpicadero: Vision; Decoración interior de cabina: Hexagon; Asiento del conductor: Comfort Air; Asiento acompañante: cine con tapizado tejido; Sin tablero del salpicadero; Compartimento de almacenamiento central; Control de temperatura auto. y aire acondicionado; Sin calefactor auxiliar de cabina.

Optional

02354 Volante con detalles plateados	02117 Tercer asiento
02355 Volante, piel	02837 Tablero del salpicadero
02353 Decoración interior de cabina: Argenta	03948 Cajón individual
02350 Decoración interior de cabina: Natura	03954 Frigorífico
07733 Asiento del conductor: Luxury Air	02838 Colchón de espuma para litera inferior
07736 Asiento del conductor: Super Air	02854 Colchón Xtra Comfort para litera inferior
07737 Asiento del conductor: Xtra Leather Air	01775 Colchón Xtra Comfort con cubrecolchón litera inf.
09541 Asiento conductor con reposabrazos	06970 Control de climatización automático de la cabina
01740 Reposabrazos, ambos lados, asiento conductor	

COMUNICACIÓN Y GESTIÓN DE CONDUCTORES

PACCAR Connect; Tacógrafo digital, Stoneridge 1C versión G2V2; Ajuste del limitador de velocidad 85/90 km/h; DAF Infotainment Luxury con altavoces Luxury; Control de crucero adaptable con FCW y AEBS-3; Asistente de rendimiento del conductor.

Optional

09681 Preparación para Maut	01915 DAF Infotainment System: Luxury Plus
03470 DAF Infotainment System: Exclusivo, preparación	06992 Control de crucero predictivo Lite

SEGURIDAD

Sistema de advertencia de desvío de carril; Control de estabilidad del vehículo (VSC); Sistema básico inmovilizador del motor; Sin paquetes EC-ADR; DAF Side and Turn Assist.

Optional

08631 Airbag (conductor) y 2 tensores cinturón seguridad	00795 Regulaciones de seguridad EC-ADR
---	---

SUSPENSIÓN Y EJES

Delantero: 8 t, suspensión neumática, 161N; Carga eje trasero 11,50 t; Trasera: 19,50 t, suspensión neumática, SR1344; Carga del eje arrastrado 8,0 t; Sin dispositivo elevación.

Optional

08191 Control de carga en el eje

RUEDAS Y NEUMÁTICOS

Eje(s) trasero accionado: 315/60R22,5; F1,315/60R22.5GO FMXSE 154/148 L Steering BBB 3P; R1,315/60R22.5GO GFDND 152/148 L Traction BBB 3P; R2,315/60R22.5GO FMXSE 154/148 L Steering BBB 3P.

Optional

16152 Tipos y marcas de neumáticos

CADENA CINEMÁTICA

Motor diésel MX-11, par múltiple, 6 cilindros, 10,8 litros. Potencia 270 kW (367 CV) a 1600 rpm. Máximo par motor de 1950 Nm a 900-1125 rpm.; Emisión de gases de escape Euro 6; Combustible Eco; 12 velocidades TraXon 12TX2010 DD, 16,69-1,00; Relación de caja de cambios 16,69-1,00; Relación del eje trasero 2,21.

Optional

07110 Rendimiento Eco	08371 Combinación de vehículo larga (LCV)
01514 Urge-to-move	09638 Aplicaciones fuera de carretera
07101 Transporte estándar, versión Lite	01498 Aplicaciones todo terreno con función Rock-free
09637 Transporte de líquidos	02843 Bloqueo diferencial mecánico

SISTEMA DE FRENOS

Freno de escape; Frenos de disco ventilados delanteros y traseros. Sistema de aire de doble circuito con control electrónico (EBS). Compresor eléctrico de aire refrigerado por agua con secador automático calentado por aire..

Optional

09921 Freno motor MX	01572 Control freno de estacionamiento electroneumático
02715 ZF Intarder	

CHASIS

Dist. entre ejes 4,60 m/voladizo trasero 2,75 m; Travesaño lateral, altura 260 mm; Ubicación componentes estándar; dep comb alu 450 l izq, altura 505 mm; Dep. AdBlue® de 45 l, lado izquierdo del chasis; Protección antiempotramiento delantera (FUP); Antiproyección.

Optional

- 16157** Depósitos de combustible, materiales y alturas **03323** Luz trasera con LED
- 07071** Soporte para rueda de repuesto en el lado derecho

EQUIPO DE REMOLQUE

Valor D del travesaño de cierre = 0 kN.

Optional

- 07033** Acoplamiento de remolque Ringfeder D = 13,7 **08027** Acoplamiento de remolque Rockinger D = 20,0
- 07034** Acoplamiento de remolque Ringfeder D = 20,0 **04659** Cable EBS de remolque
- 08026** Acoplamiento de remolque Rockinger D = 13,0

CAJAS Y PREPARACIÓN PARA MONTAJE

Conector aplicaciones chasis.

Optional

- 09421** Cableado de repuesto adicional **08121** Aplicación de elevador trasero

TOMA DE FUERZA (TDF)

Optional

- 16148** Tipos y posiciones de TDF

SUMINISTRO DE ALIMENTACIÓN DE 24 V

Alternador 130 A, baterías 2x 140 Ah..

Optional

- 08775** Alternador 150 A **07671** Dos baterías de 210 Ah, tipo C AGM
- 08797** Baterías 2x175Ah **06440** Baterías 2 x 230Ah

MMA Y MMC

MMA técnica máx. conforme a peso chasis 27000 kg; MMC máx. relac. con l. cinem.: 38000 kg, clase 2.

Optional

- 00209** MMC máx. relac. con l. cinem.: 40.000 kg, clase 3 **03675** MMC máx. relac. con l. cinem.: 50.000 kg, clase 3
- 03673** MMC máx. relac. con l. cinem.: 44.000 kg, clase 2

CONDICIONES DE APLICACIÓN

Admisión de aire frontal.

Optional

- 08400** Modo silencioso **06614** Pantalla antipolvo
- 02260** Aislamiento adicional de la cabina **06620** Pantalla antipolvo + antiinsectos
- 03648** Admisión de aire ciclónico alta

SERVICIO Y MANTENIMIENTO

Garantía Plus - Línea de transmisión, ofrece 1 año en todo el vehículo del OEM (sin piezas de gran desgaste), 2.º y 3er año de la cadena cinemática, hasta 300.000 km y 1 año de averías.; Servicio ITS.

Optional

- 08311** Intervalo de servicio ampliado

ENTREGA DE VEHÍCULO

Kit de herramientas mínimo.

Optional

- 07569** Gato de elevación

PAQUETES OPCIONALES

Optional

- 17448** Paquete de seguridad NGD **17595** Paquete Executive XD/XF

Go to [DAF.com](https://www.daf.com) to configure your own perfect DAF.

XD 370

FAN 6X2 Rígido, Low Deck

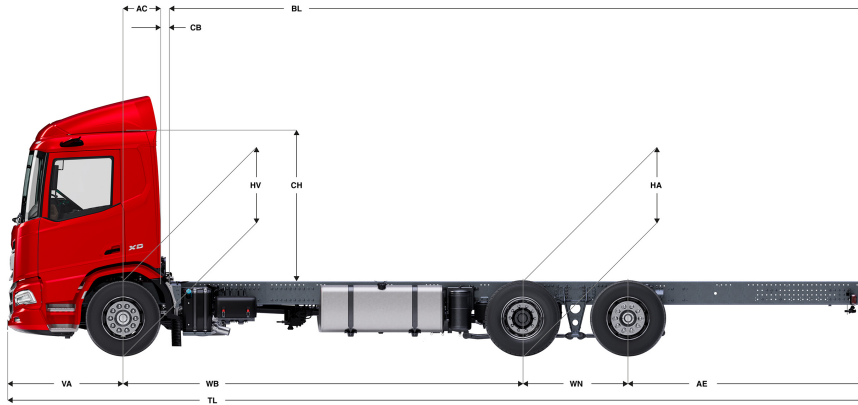

	Wheelbase - AE		Unladen weight ¹⁾			Gross Carrying Capacity			Variable dimensions									
	WB	AE ⁵⁾	Front	Rear	Total	Front	Rear	Total	AC	CB ⁶⁾	CH	BL ⁷⁾	BL	TL	HA ⁸⁾	HA ⁹⁾	TK ¹⁰⁾	TW ¹¹⁾
DAY CAB	4,60	2,75	5198	3280	8478	2302	15719	17522	0,50	0,07	2,82	7,80	7,80	10,28	0,89	0,89	15,56	16,98
	4,80	2,90	5206	3351	8558	2294	15648	17442	0,50	0,07	2,82	8,15	8,15	10,63	0,89	0,89	16,08	17,51
	5,05	3,10	5198	3396	8594	2302	15603	17406	0,50	0,07	2,82	8,58	8,58	11,08	0,89	0,89	16,73	18,17
	5,30	3,15	5202	3419	8622	2298	15579	17378	0,50	0,07	2,82	9,01	9,01	11,38	0,89	0,89	17,39	18,83
SLEEPER CAB	4,60	2,75	5326	3283	8609	2174	15716	17391	0,83	0,07	2,82	7,21	7,21	10,28	0,89	0,89	15,56	16,98
	4,80	2,90	5334	3354	8688	2166	15645	17312	0,83	0,07	2,82	7,55	7,55	10,63	0,89	0,89	16,08	17,51
	5,05	3,10	5326	3399	8725	2174	15600	17275	0,83	0,07	2,82	7,98	7,98	11,08	0,89	0,89	16,73	18,17
	5,30	3,15	5331	3422	8753	2169	15577	17247	0,83	0,07	2,82	8,42	8,42	11,38	0,89	0,89	17,39	18,83
SLEEPER HIGH CAB	4,60	2,75	5296	3279	8575	2204	15720	17425	0,83	0,07	2,68	7,20	7,20	10,28	0,89	0,89	15,56	16,98
	4,80	2,90	5305	3350	8655	2195	15649	17345	0,83	0,07	2,68	7,54	7,54	10,63	0,89	0,89	16,08	17,51
	5,05	3,10	5297	3395	8692	2203	15604	17308	0,83	0,07	2,68	7,97	7,97	11,08	0,89	0,89	16,73	18,17
	5,30	3,15	5301	3418	8719	2199	15581	17281	0,83	0,07	2,68	8,40	8,40	11,38	0,89	0,89	17,39	18,83

OTHER DIMENSIONS VA: 1,53 WN: 1,40 HV¹²⁾: 0,89 HV¹³⁾: 0,88 RB: 0,79 SB: 1,82 TB¹⁴⁾: 2,48

- 1) MTMA conforme a la documentación de registro.
- 2) MTMC conforme a la documentación de registro.
- 3) Masa máxima para el neumático estándar
- 4) Masa chasis cabina con la especificación estándar, conductor 75 kg y de combustible 405 litros y de Ad Blue@ 41 litros. Tolerancia 3%. El cambio de la especificación puede tener un impacto importante en el peso del vehículo.
- 5) AE correspondiente a la longitud de caja máxima
- 6) CB para la toma de aire y sistema de escape estándar.
- 7) Longitud total exterior (mín/máx) de caja fija estándar incluido bisagras, topes, etc...

- 8) Altura en vacío en el centro del eje motriz (eje elevable en posición baja)
- 9) Altura cargado en el centro del eje motriz
- 10) Diámetro de giro entre bordillos
- 11) Diámetro de giro entre paredes
- 12) Altura en vacío en el centro del eje delantero(s)
- 13) Altura cargado en el centro del eje delantero(s)
- 14) TB es la anchura total en la parte posterior (en el centro del eje delantero 255).

Depending on the vehicle configuration a specific option may not be possible. The availability and specification of this vehicle may differ per country. For further information please contact the DAF organisation. Pictures and technical illustrations are not binding in detail and can differ from the standard specification. Subject to modification without prior notice.